



KLA Statisk glidestangsvægt

Robust statisk glidestangsvægt i galvaniseret stål med vejeområde fra 100 til 600 kg.

KLA Statisk glidestangsvægt er robust og designet til krævende produktionsmiljøer. Glidestangsvægten leveres som standard i 200, 400 og 800 mm, men vægten kan naturligvis tilpasses de ønskede kundespecifikationer.

Fakta KLA Statisk glidestangsvægt

- Robust glidestangsvægt i galvaniseret stål
- Længde på 200, 400, 800 mm el. kundetilpasset
- Vejeområde fra 100 til 600 kg
- Kan opbygges med Mettler Toledo vejeceller
- Nem at montere, installere og vedligeholde
- Galvaniseret eller rustfri vejestykke
- Vejestykke 1,5" eller 2" rør
- Kan tilpasses næsten alle conveyor systemer
- Godkendt til udvejning og afregning





Totalleverandør til fødevarerindustrien

KL Automatik er specialiseret i statiske glidestangsvægte til fødevarerproducerende virksomheder. Vi kan levere statiske glidestangsvægte som et enkeltstående produkt og integrere det i jeres eksisterende pakkeri eller projektere og levere et komplet nyt pakkeanlæg.

Har I brug for en robust statisk glidestangsvægt?

I KL Automatik arbejder vi med alle faser fra projektering til den afsluttende test og idriftsættelse. Med én samlet leverandør får I en driftssikker statisk glidestangsvægt, der er 100 procent tilpasset jeres behov og produktionsmiljø.

Tekniske specifikationer

Længde	200 mm, 400 mm, 800 mm eller kundetilpasset
Vejeområde	Fra 100 til 600 kg
Nøjagtighed/deling	Fra 100 g
Vejeceller	Kan opbygges med Mettler Toledo vejeceller
Materiale	Galvaniseret stål
Vejestykke	1,5" eller 2" rør
Vejestykke materiale	Galvaniseret eller rustfri
Ophængsbeslag	Leveres med beslag til ophæng for diverse conveyor systemer

Tekniske data

Type	Vægtkapacitet	Deling	Minimumslast	Mål i mm							
				A	B	C	D	E	F	G	H
1	100 kg	100 g	2 kg	200	400	100	525	500	195	700	488
2	300 kg	100 g	5 kg	200	400	100	525	500	195	700	488
3	300 kg	100 g	5 kg	400	400	100	525	500	395	900	488
4	300 kg	100 g	5 kg	400	120	70	245	500	395	900	208
5	300 kg	100 g	5 kg	800	400	100	525	900	795	1100	488
6	300 kg	100 g	5 kg	800	120	70	245	900	795	1100	288
7	600 kg	200 g	10 kg	800	400	100	525	900	795	1100	488
8	600 kg	200 g	10 kg	800	120	70	245	900	795	1100	208

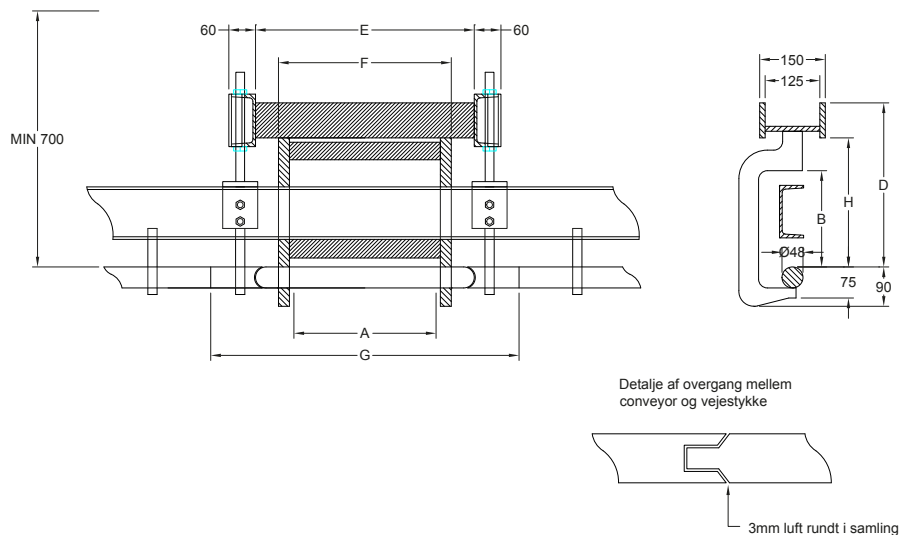

KL Automatik ApS

+45 91 89 91 89 . info@kl-automatik.dk . www.kl-automatik.dk